

**Stärke und Stabilität
für manuelles Heben**

Die neue Serie HX 10M erlaubt einfaches und leichtes manuelles Heben bis zu 800 mm Höhe. Mit diesem universellen Gerät können Sie transportieren, Teile einlagern, Kombis beladen oder als Montagebank benutzen.



12 Monate Garantie

Die Stabilisatoren, die an den Radseiten positioniert sind, tragen zur Standfestigkeit bei und garantieren Sicherheit beim Anheben von schweren Ladungen.

Beim Anheben der Ladung auf eine Höhe von über 400 mm erzeugt der Stabilisator bei dem HX10M eine konstante und sichere Arbeitsebene, die jede Bewegung verhindert.



Steuerungshebel

Stabilisator



Frontstabilisatoren (Optional)



Alle Steuerungen (Senken- Neutral-Anheben) sind mit einem einzigen Hebel ausgestattet, um eine einfache und sichere Gabelkontrolle zu gewährleisten.

BESTEL - NR MODELL				GT042000 HX 10M	GT044000 HX 10M
LEISTUNG	Q	Ladekapazität	Kg	1000	1000
ANTRIEBSSYSTEM		Escort	type	●	●
ABMESSUNGEN					
HUB	h3	Ganzer Hub	mm	800	800
	h2	Normaler Freihub	mm	400	400
LÄNGE	l	Gabellänge	mm	1150	1150
	nxS1	Gabelbreite u. -dicke	mm	160x48	160x48
	L	Gesamtlänge	mm	1526	1526
	B	Breite	mm	540	680
WENDERADIUS	Wa		mm	1340	1340
STAUGANG	Ast	800x1200	mm	1840	1840
RÄDER					
		Fahrer/Ladeseite	Nr	2/2	2/2
		Fahrer/Ladeseite	*	P/P	P/P

* G=Gummi, P=Polyurethane

ZUBEHÖR	
FRONTSTABILISATOREN	
BESTELL - NR	EY000A0000A

Polyurethan Rollen als Standard

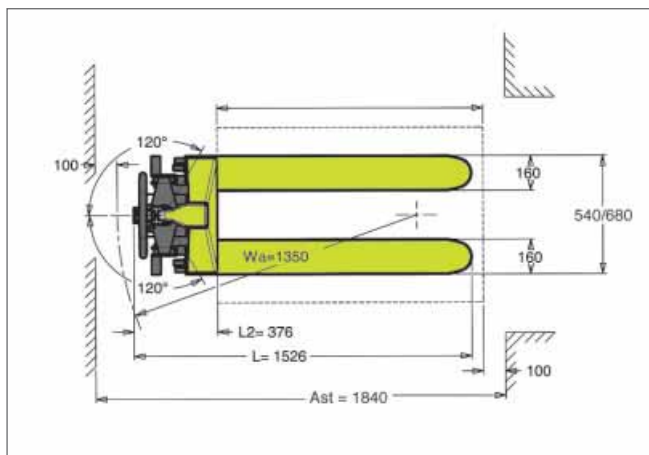
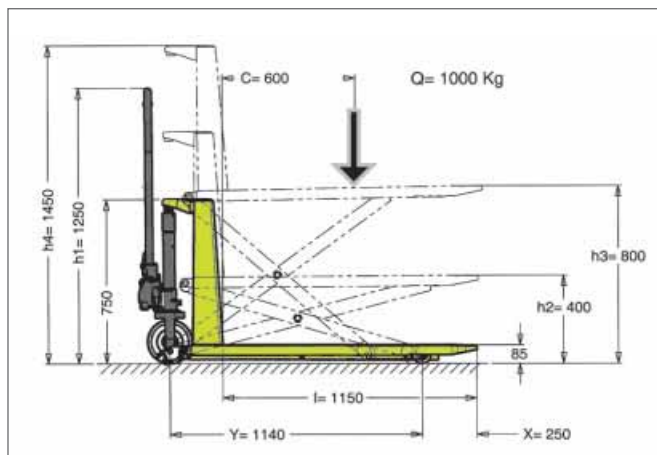

Der Hersteller behält sich vor, Ausstattungen und technische Details ohne weitere zusätzliche Informationen abzuändern. Aus den genannten Daten läßt sich kein Rechtsanspruch ableiten.