

**Hohe Leistung und Stabilität**

Diese Serie ist in zwei Versionen lieferbar. Ihr Einsatzort ist dort, wo ein kleiner Wendekreis notwendig oder Paletten über längere Strecken im Innenbereich transportiert werden müssen. Das Ladegerät ist im Elektrohubwagen integriert.

**Integrierte Batterie und Ladegerät**



**12 Monate Garantie**



**Multifunktionsgriff**

- Großdimensionierte Druckknöpfe für Richtung und Geschwindigkeit
- Doppelhubsteuerung beidseitig am Griff
- Batterieladeanzeige Display
- Sicherheitsknopf und Signal beidseitig am Deichselkopf.

Sie können wählen zwischen einer Batterie mit 80 Ah und 130 Ah, die eine längere Stand- und Fahrtzeit ermöglicht.

**Fahrzeugsbatterie**



**Stützräder**

Zwei höhenverstellbare, seitliche Stützräder gewähren eine hervorragende Manövrierbarkeit, auch auf unebenen Böden, und sorgen für hohe Stabilität.

BESTEL - NR				EC241000	EC245000	EC241100	EC245100	EC221000	EC225000	EC221100	EC225100
MODELL				CX 14							
TYP				1150X525	1150X685	1150X525 PLUS	1150X685 PLUS	1000X525	1000X685	1000X525 PLUS	1000X685 PLUS
TRAGFÄHIGKEIT	Q	Nennlast	Kg	1400	1400	1400	1400	1400	1400	1400	1400
SCHWERPUNKT	C	Abstand	mm	600	600	600	600	600	600	600	600
FAHRSYSTEM		Begleitung gehend		●	●	●	●	●	●	●	●
<b>ABMESSUNGEN</b>											
HUBHÖHE	H3	Hubhöhe	mm	200	200	200	200	200	200	200	200
	H2	Freier, normaler Hub	mm	115	115	115	115	115	115	115	115
LÄNGE	I	Länge der Gabeln	mm	1150	1150	1150	1150	1000	1000	1000	1000
	NXS1	Gabelbreite x Gabelhöhe	mm	150X50	150X50	150X50	150X50	150X50	150X50	150X50	150X50
ABMESSUNGEN	L	Gesamtlänge	mm	1650	1650	1650	1650	1500	1500	1500	1500
	L2	Länge der Antriebseinheit	mm	500	500	500	500	500	500	500	500
	B	Breite	mm	720	720	720	720	720	720	720	720
	M	Nutzbreite	mm	525	685	525	685	525	685	525	685
WENDERADIUS	WA		mm	1435	1435	1435	1435	1285	1285	1285	128
STAUGANG	AST	800x1200	mm	1900	1900	1900	1900	1750	1750	1750	1750
<b>LEISTUNGEN</b>											
GESCHWINDIGKEITEN		Fahren mit/ohne Last	Km/h	4,5/4,7	4,5/4,7	4,5/4,7	4,5/4,7	4,5/4,7	4,5/4,7	4,5/4,7	4,5/4,7
		Heben mit / ohne Last	m/s	0,02/0,03	0,02/0,03	0,02/0,03	0,02/0,03	0,02/0,03	0,02/0,03	0,02/0,03	0,02/0,03
		Senken mit / ohne Last	m/s	0,04	0,04	0,04	0,04	0,04	0,04	0,04	0,04
MAX. ÜBERWINDBARE		mit / ohne Last	%	5/10	5/10	5/10	5/10	5/10	5/10	5/10	5/10
<b>GEWICHT</b>											
EIGENGEWICHT		Mit Batterie	Kg	203	207	246	250	199	203	242	246
ACHSLAST		Mit Last (Antriebs-/Lastseite)	Kg	562/1041	565/1042	599/1047	602/1048	561/1038	564/1039	598/1044	601/1045
		Ohne Last (Antriebs-/Lastseite)	Kg	170/33	173/34	207/39	210/40	169/30	172/31	206/36	209/37
<b>RAHMEN</b>											
RÄDER		Anzahl (Antriebs-/Lastseite)	Nr	2+1/2	2+1/2	2+1/2	2+1/2	2+1/2	2+1/2	2+1/2	2+1/2
		Material (Antriebs-/Lastseite)		P+G/P	P+G/P	P+G/P	P+G/P	P+G/P	P+G/P	P+G/P	P+G/P
BEREIFUNG		Abmessungen Antriebsrad	mm Ø	250X76	250X76	250X76	250X76	250X76	250X76	250X76	250X76
		Abmessungen Stützräder	mm Ø	100X40	100X40	100X40	100X40	100X40	100X40	100X40	100X40
		Abmessungen Lastrollen	mm Ø	82X80	82X80	82X80	82X80	82X80	82X80	82X80	82X80
RADSTAND	Y	Achsabstand (Hinten/Vorne)	mm	1195	1195	1195	1195	1045	1045	1045	1045
	X	Abstand Gabelspitze-Rolle	mm	215	215	215	215	215	215	215	215
BETRIEBSBREMSE		Elektrisch		●	●	●	●	●	●	●	●
<b>ANTRIEB</b>											
		(A) Antriebs-/Starterbatterie (S)	typ	S	S	A	A	S	S	A	A
		Spannung / Kapazität	V/Ah	24/74	24/74	24/100*	24/100*	24/74	24/74	24/100*	24/100*
		Gewicht	Kg	36	36	78	78	36	36	78	78
ELEKTROMOTOREN		Fahrmotor	kW	0,7	0,7	0,7	0,7	0,7	0,7	0,7	0,7
		Hubmotor	kW	0,4	0,4	0,4	0,4	0,4	0,4	0,4	0,4
GANGKONTROLLE		ELEKTRONISCHER GESCHWINDIGKEITSREGLER		●	●	●	●	●	●	●	●
LADEGLEICHRICHTER			V/A	24/13	24/13	24/20	24/20	24/13	24/13	24/20	24/20

\* G=Gummi, P=Polyurethan

\* Batteriekapazität 130 Ah bei 20 Stunden

ZUBEHÖR	
ANTRIEBSRAD POLYURETHAN BESCHICHTET	
BESTELL - NR	HZ000S00005

Verfügbar mit Tandem Lastrollen und Profilantriebsrad

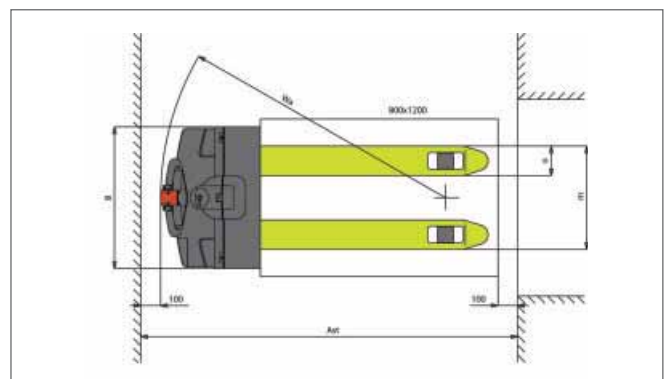
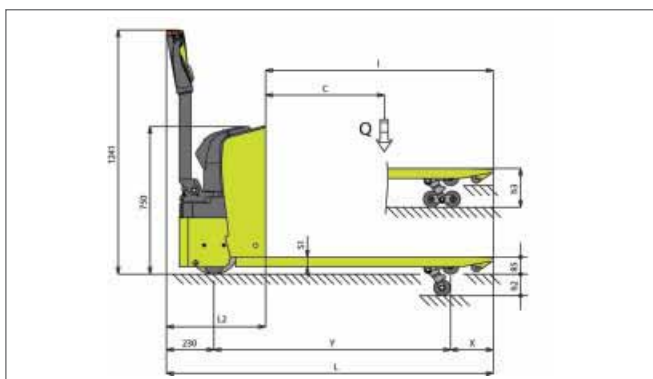

Der Hersteller behält sich vor, Ausstattungen und technische Details ohne weitere zusätzliche Informationen abzuändern. Aus den genannten Daten läßt sich kein Rechtsanspruch ableiten.