

**Stehen Sie dem Gewicht mit Intelligenz gegenüber**

Die Waage-Serie ist in zwei verschiedenen Modellen lieferbar. Die Modelle sind mit einem intelligentem Gerät zum Wiegen mit verschiedenen Optionen ausgestattet. Für das Anheben, Tragen und Wiegen von Lasten bis 2500 kg sind diese Geräte bestens geeignet für die interne Benutzung (nicht geeicht).



**12 Monate Garantie**

**GS/P 25 inox**

Das Modell GS/P 25 ist auch in der Edelstahl Inox Version erhältlich. Sie eignen sich für alle Einsätze, an denen hohe Ansprüche an die Hygiene gestellt werden, wie in der chemischen, pharmazeutischen und Lebensmittel-Industrie.



Die zentrale Position des Displays erlaubt eine schnelle und einfache Ablesung des getragenen Gewichtes.

**Display (GS/P25)**



BESTEL - NR				GJB53000	GJB53S00	GHA33000	GJB530NN	GJB53SNN
MODELL				GS/P 25	GS/P 25 MIT DRUCKER	PX20	GS/P 25 INOX	GS/P 25 INOX MIT DRUCKER
TRAGFÄHIGKEIT	Q	Nennlast	Kg	2500	2500	2000	2500	2500
FAHRSYSTEM		Begleitung gehend/stehend		●	●	●	●	●
BATTERIE		Spannung / Kapazität	V/Ah	6/1.1	6/1.1	6/1.1	6/1.1	6/1.1
EIGENGEWICHT		Mit batterie	Kg	132	132	124	132	132
<b>ABMESSUNGEN</b>								
HUBHOHE	h3	Hubhöhe	mm	205	205	205	205	205
	h2	Freier, normaler Hub	mm	115	115	115	115	115
ABMESSUNGEN	l	Länge der Gabeln	mm	1190	1190	1185	1190	1190
	nXS1	Gabelbreit x Gabelhöhe	mm	180x60	180x60	180x60	180x60	180x60
	L	Gesamtlänge	mm	1596	1596	1596	1596	1596
	B	Breite	mm	555	555	555	555	555
WENDERADIUS	Wa		mm	1426	1426	1596	1426	1426
STAUGANG	Ast	800x1200	mm	1846	1846	1845	1846	1846
<b>RADER</b>								
		Anzahl (Antriebs-/Lastseite)	Nr	2/4	2/4	2/4	2/4	2/4
		Anzahl (Antriebs-/Lastseite)	*	G/P	G/P	G/P	G/P	G/P
<b>WAAGE</b>								
		Genauigkeit	%	0,05	0,05	0,1	0,05	0,05
		Unterteilung	Kg	0,5	0,5	1	0,5	0,5
		Betriebsdauer	h	50	50	30	50	50
		Messzellen	N°	4	4	4	4	4

\* G=Gummi, P=Polyurethan

PX20

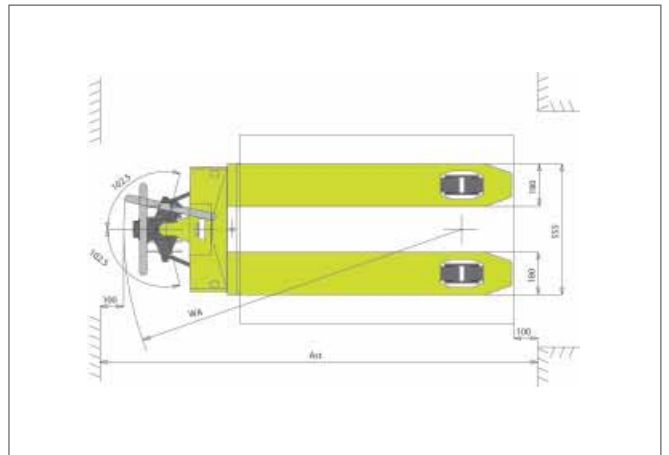
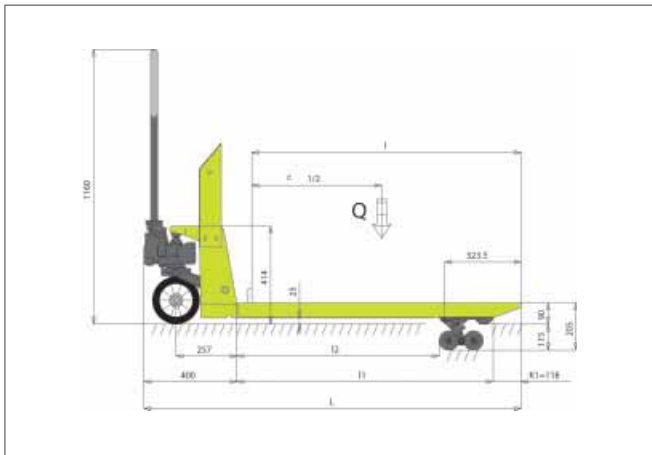

GS/P25 - GS/P25 inox

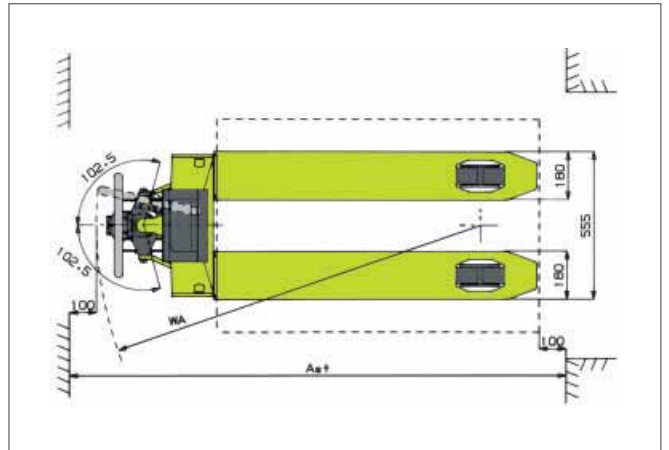
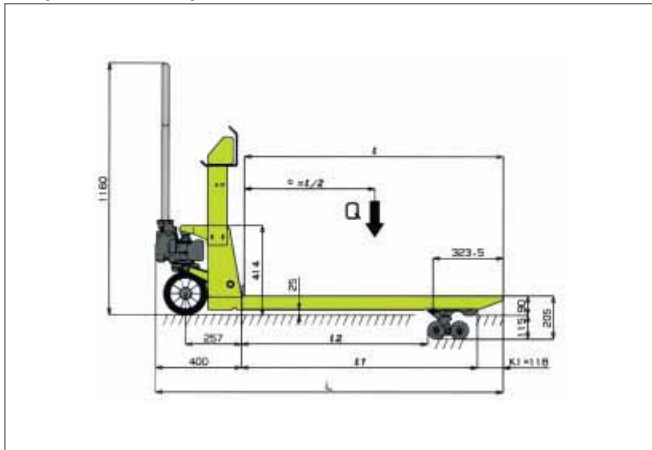

Der Hersteller behält sich vor, Ausstattungen und technische Details ohne weitere zusätzliche Informationen abzuändern. Aus den genannten Daten läßt sich kein Rechtsanspruch ableiten.